

SLIM / GOLD

PL PRZED ROZPOCZĘCIEM MONTAŻU KONIECZNIE ZAPOZNAĆ SIĘ Z INSTRUKCJĄ UŻYTKOWANIA
 EN READ THE INSTRUCTION CAREFULLY BEFORE ASSEMBLING
 DE VOR DEM BEGINN DES ZUSAMMENBAUS FOLGENDE HINWEISE GENAU LESEN.

SK PRED ZAČATÍM MONTÁŽE SI PREČÍTAJTE NÁVOD NA POUŽITIE

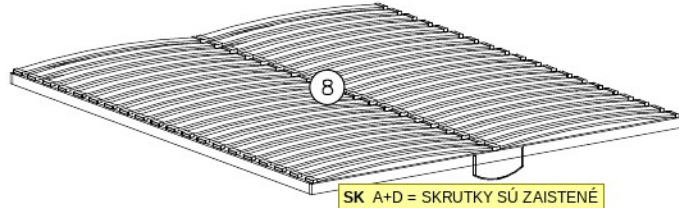
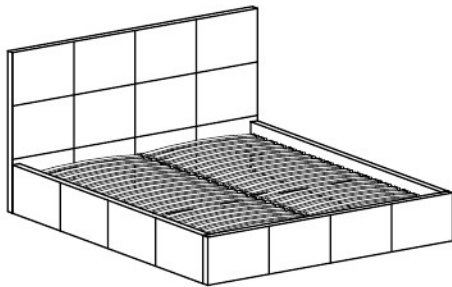
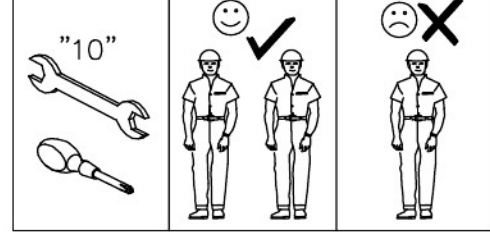

SK A+D = SKRUTKY SÚ ZAISTENÉ

ZDEJMIJ ZABEZPEČENIE!
 SK ODSTRANITE OCHRANU!
 REMOVE PROTECTION!
 SCHUTZTEIL ABNEMMEN!

A+D = ŠRUBY SA WKREČONE
 A+D = SCREWS SCREWED ON
 A+D = SCHRAUBEN ANGESCHRAUBT

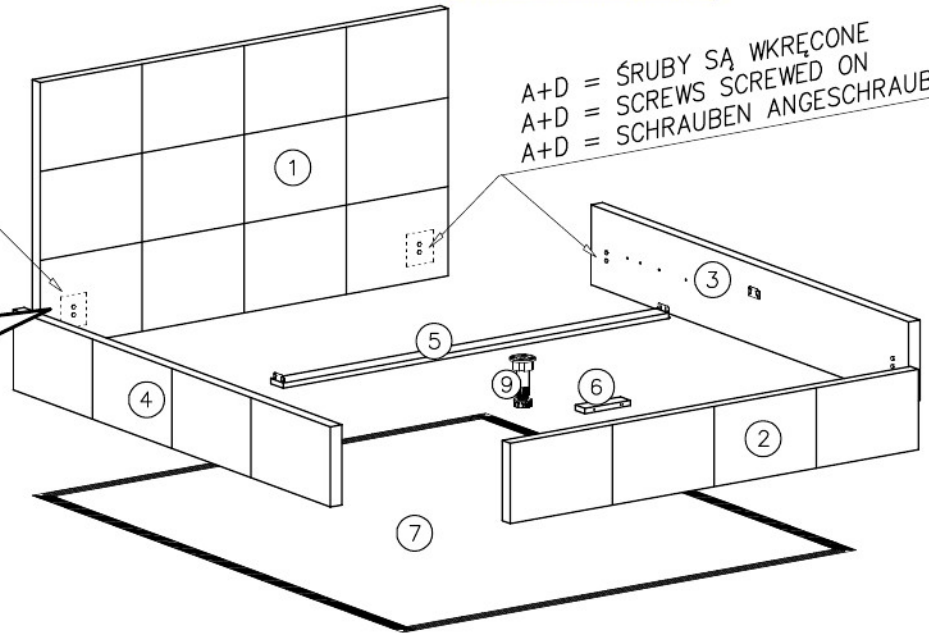
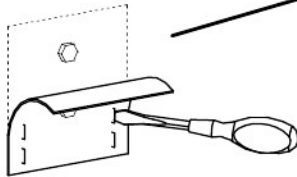

Wersja A, Version A
 stelaż/slatted frame/lattenrost
 drewno / wood / holz



Wersja B, Version B
 stelaż/slatted frame/lattenrost
 metal / metall

F3 x1	F4 x1
A M6x35 x8	B x4
D x12	E x4

lub
 or
 oder

F1 x1	F2 x1
A M6x35 x4	B x4
D x4	

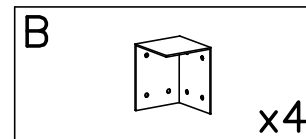
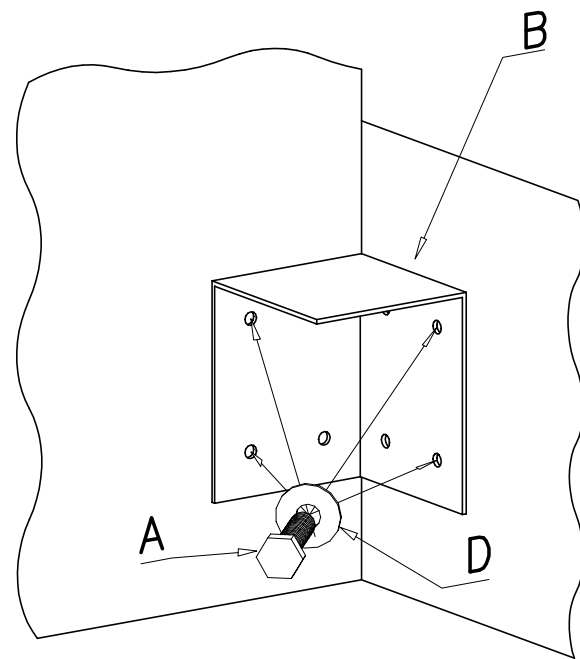
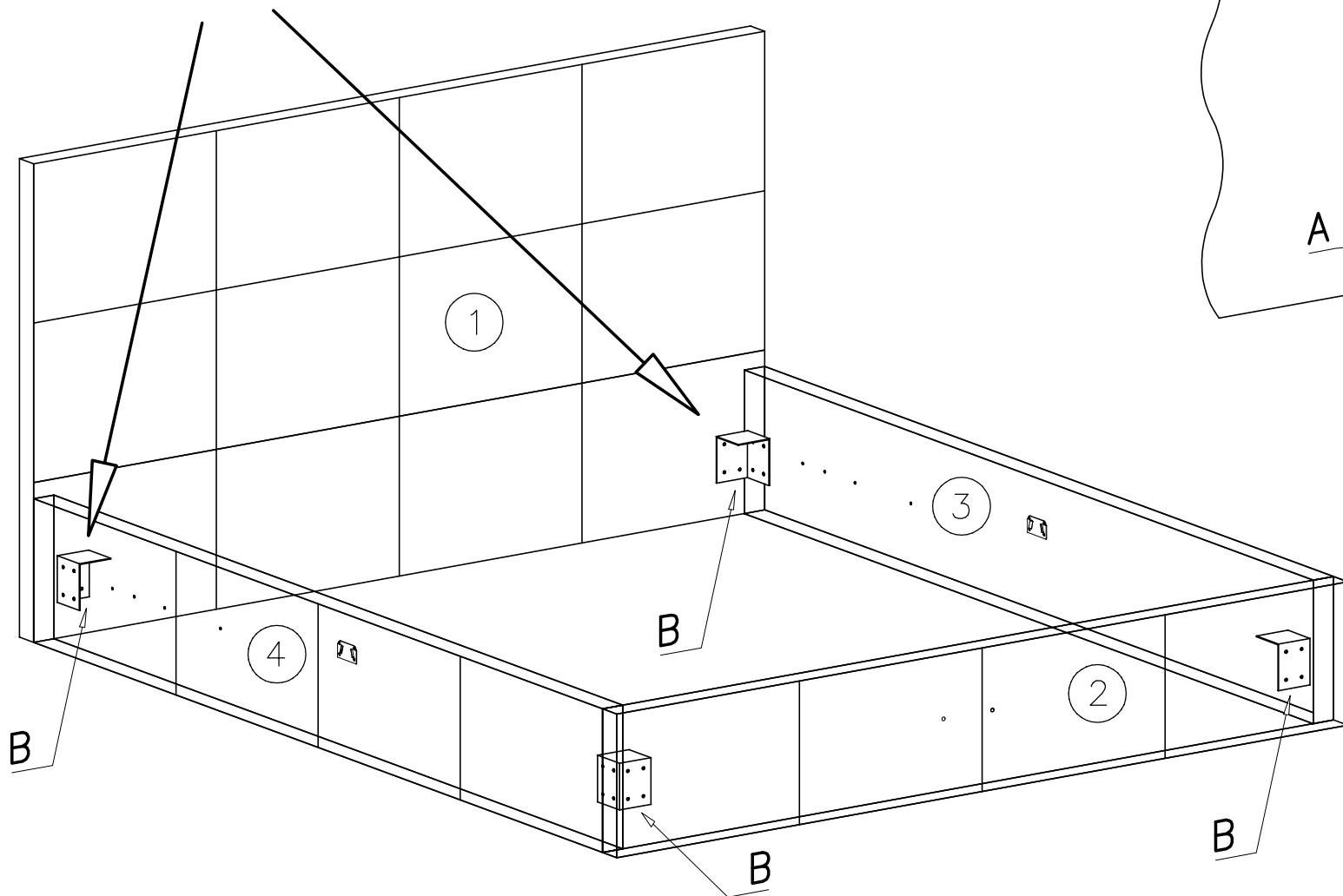
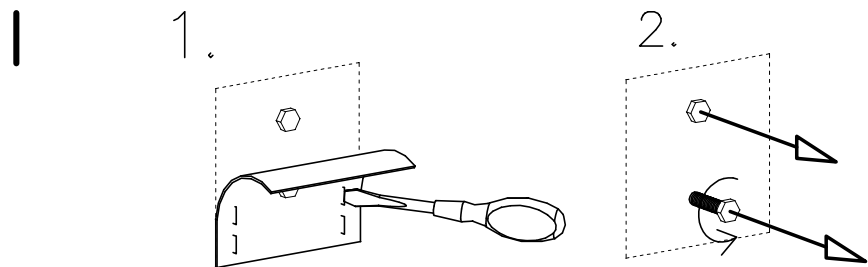
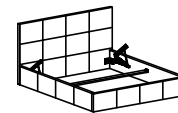

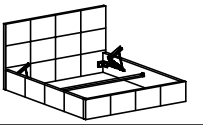

II

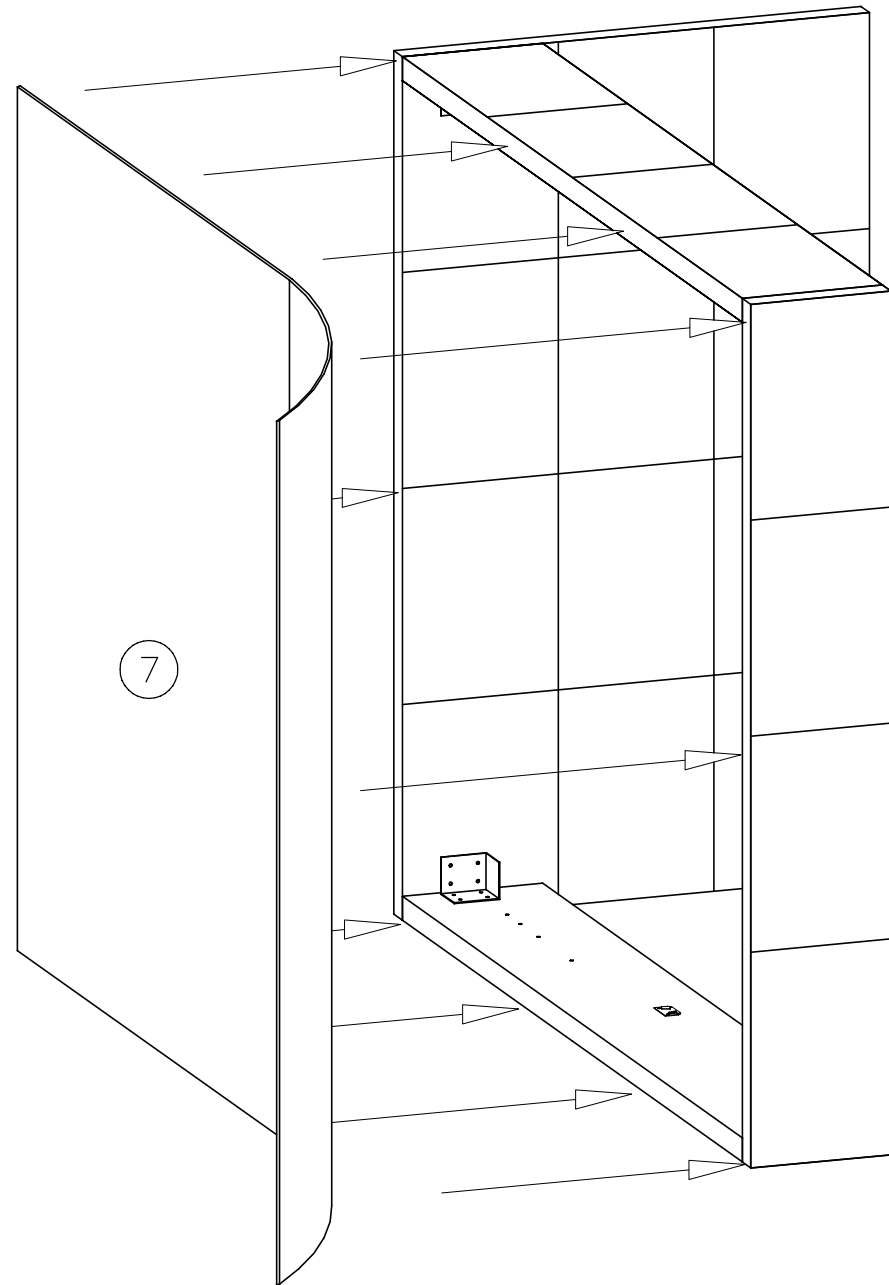
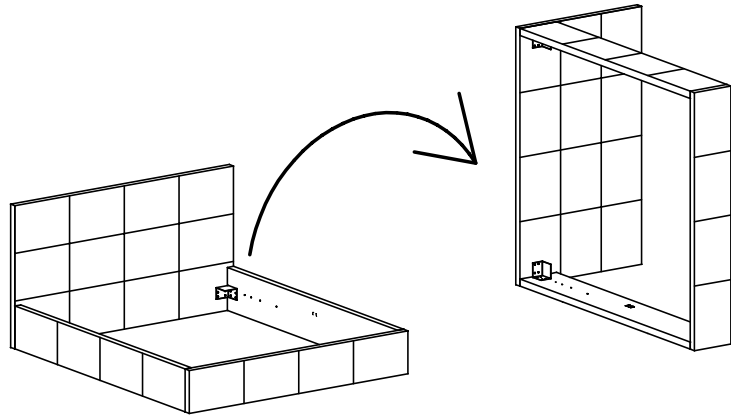

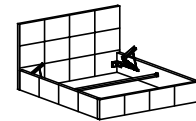

III

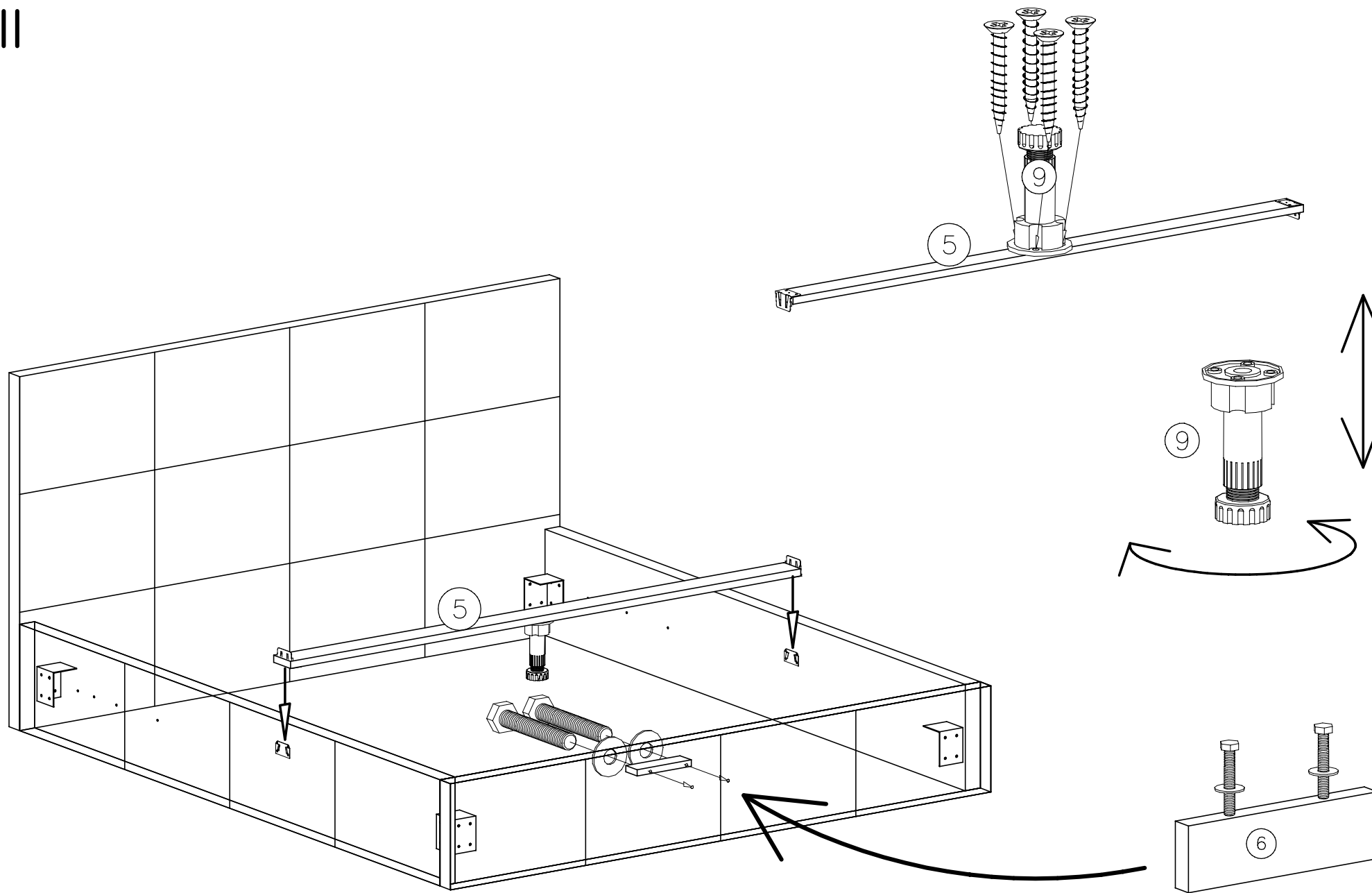



SK Verzia A / lamelový rošt / drevo

IV

Wersja A, Version A
 stelaž/slatted frame/lattenrost
 drewno / wood / holz

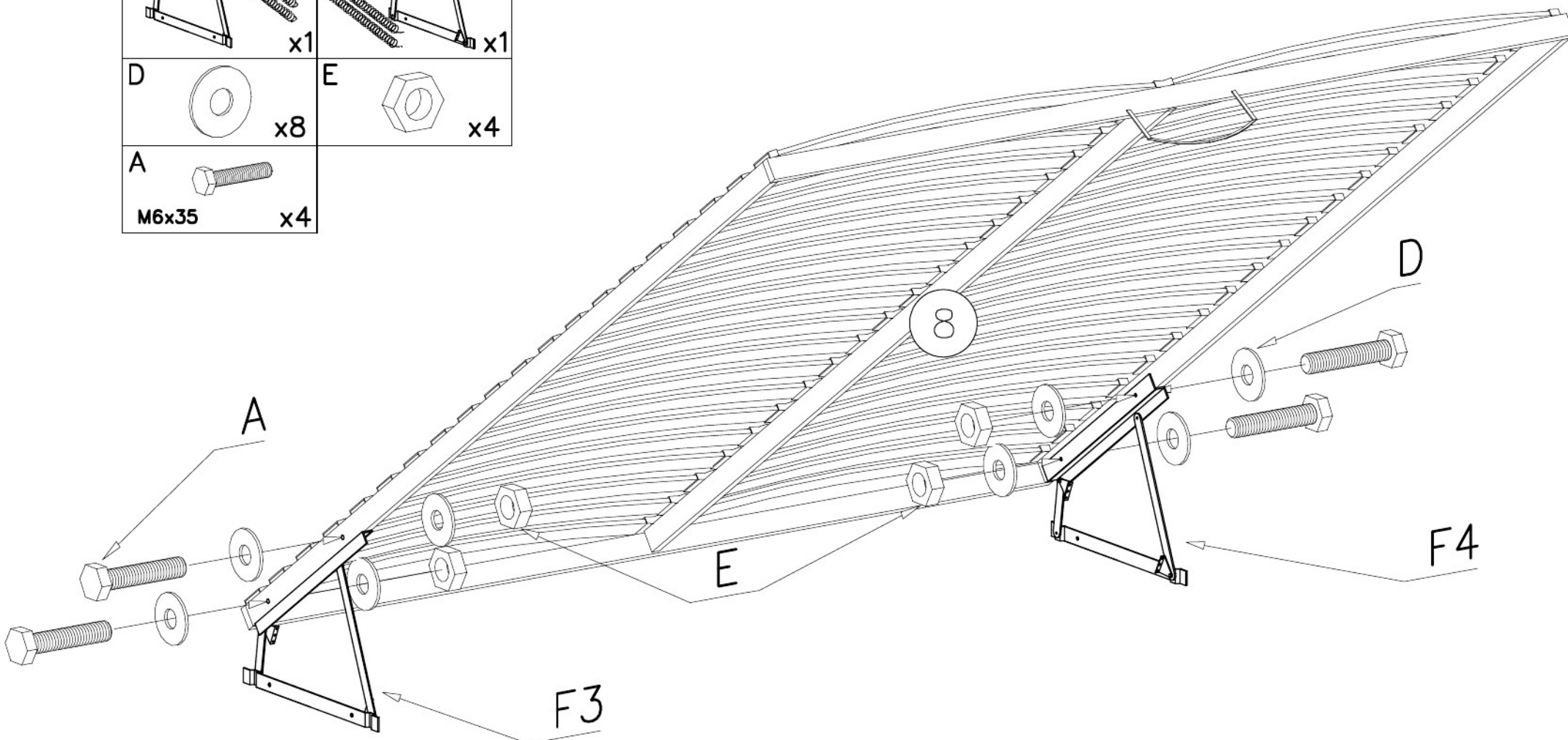
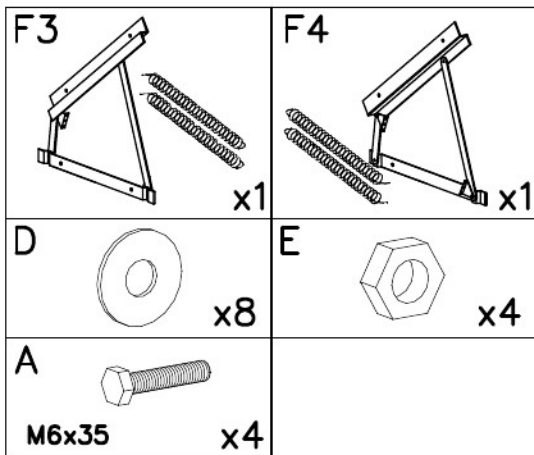



SK Verzia A / lamelový rošt / drevo

V

Wersja A, Version A
stelaž/slatted frame/lattenrost
drewno / wood / holz

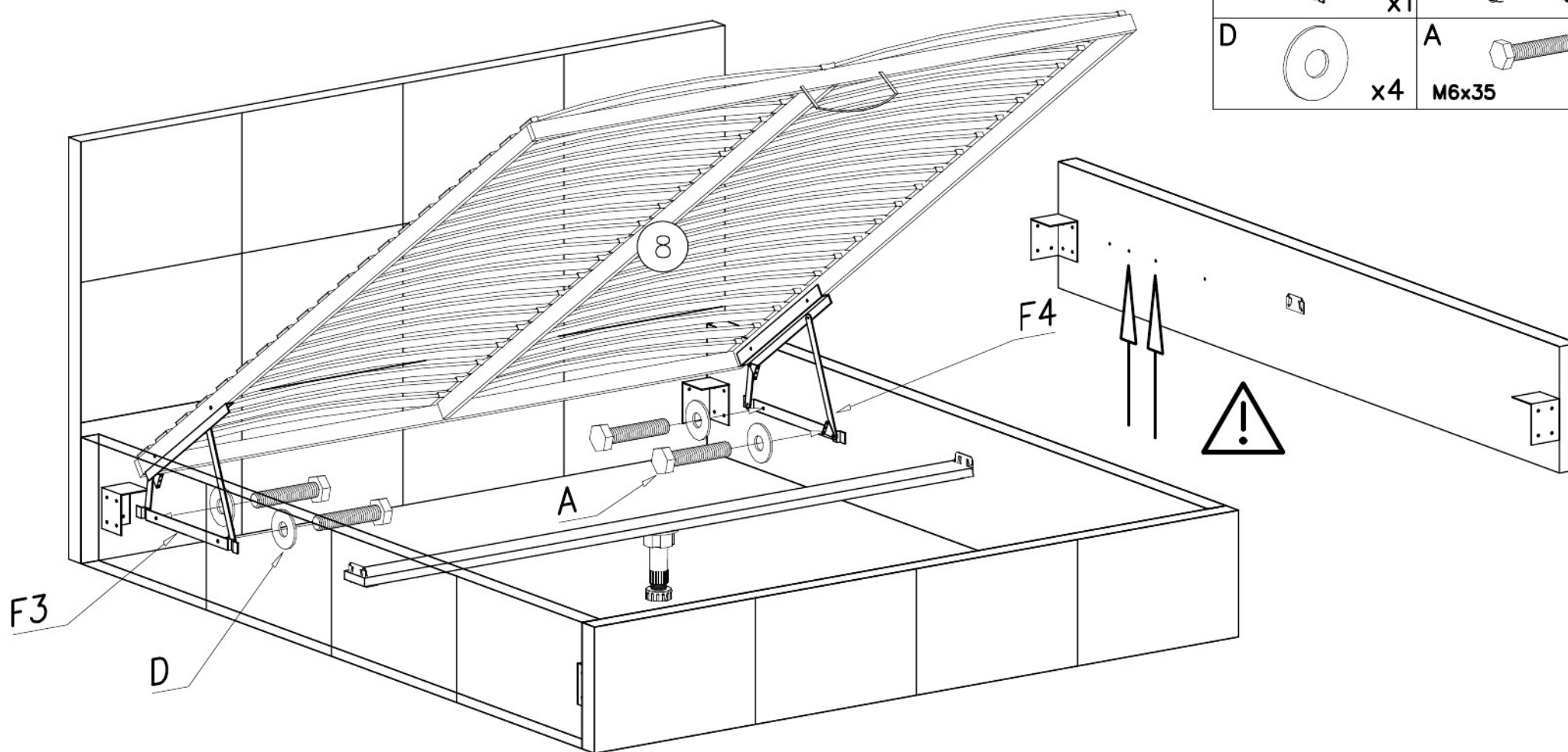
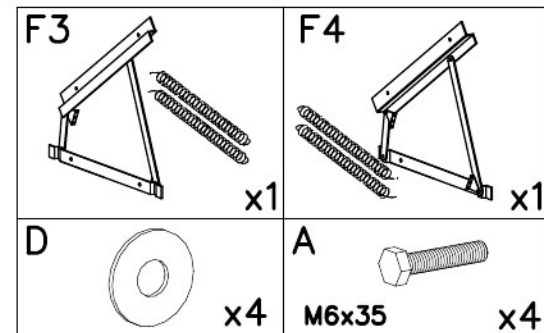



SK Verzia A / lamelový rošt / drevo

VI

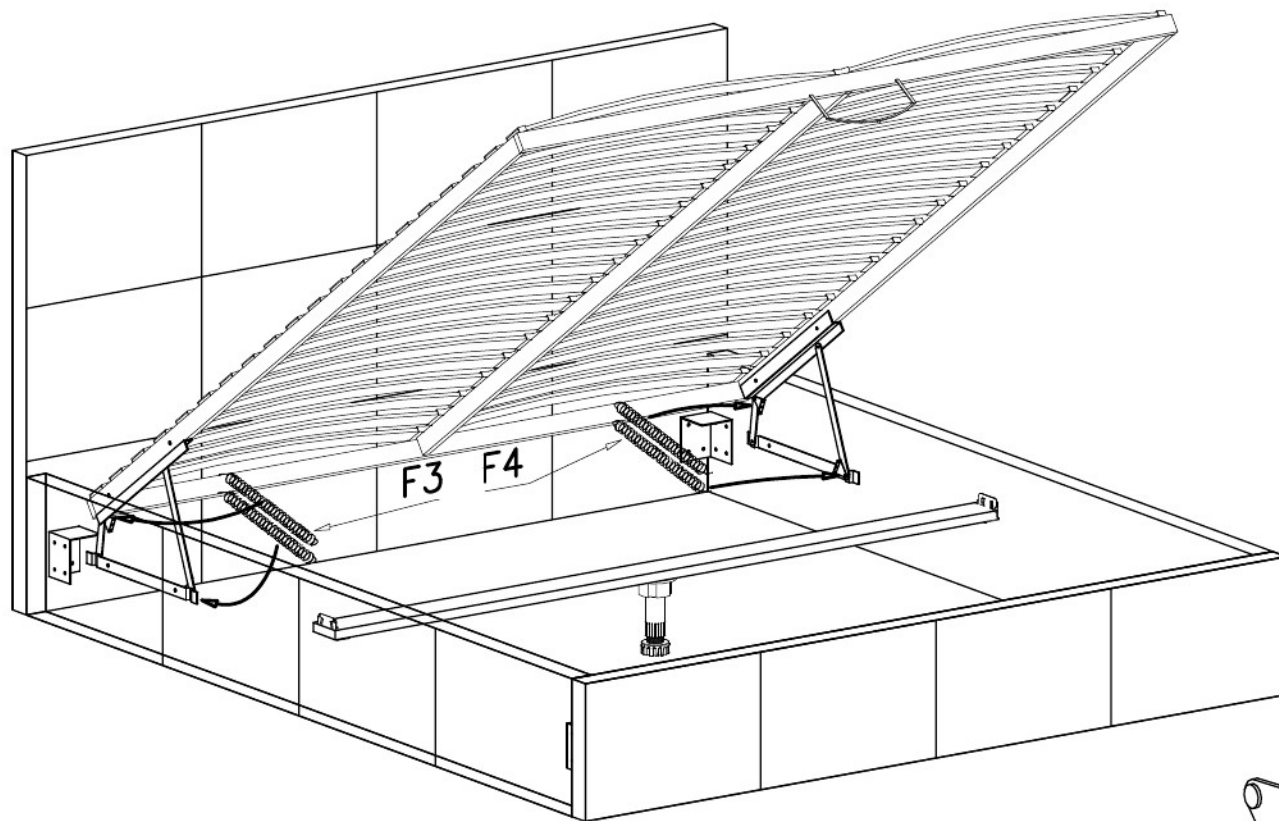

Wersja A, Version A
 stelaż/slatted frame/lattenrost
 drewno / wood / holz

F3

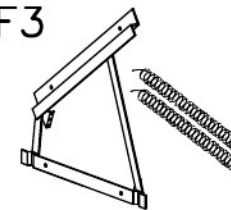

x1

F4

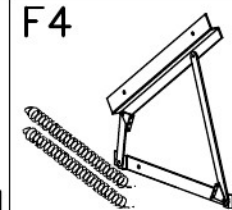

x1

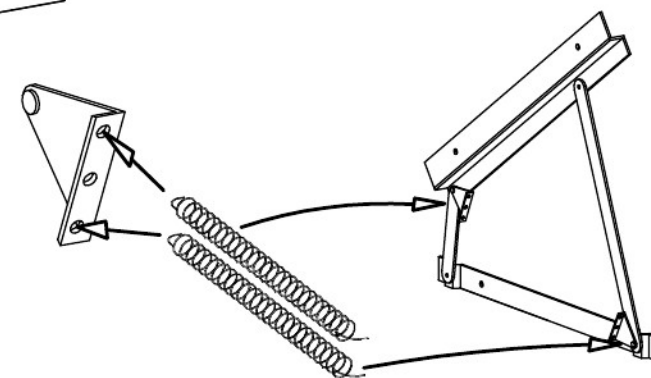

SK Prużiny

Sprężyny
 Springs
 Federun



SK Verzia B / lamelový rošt / kov

VII

Wersja B, Version B
stelaz/slatted frame/lattenrost
metal / metall

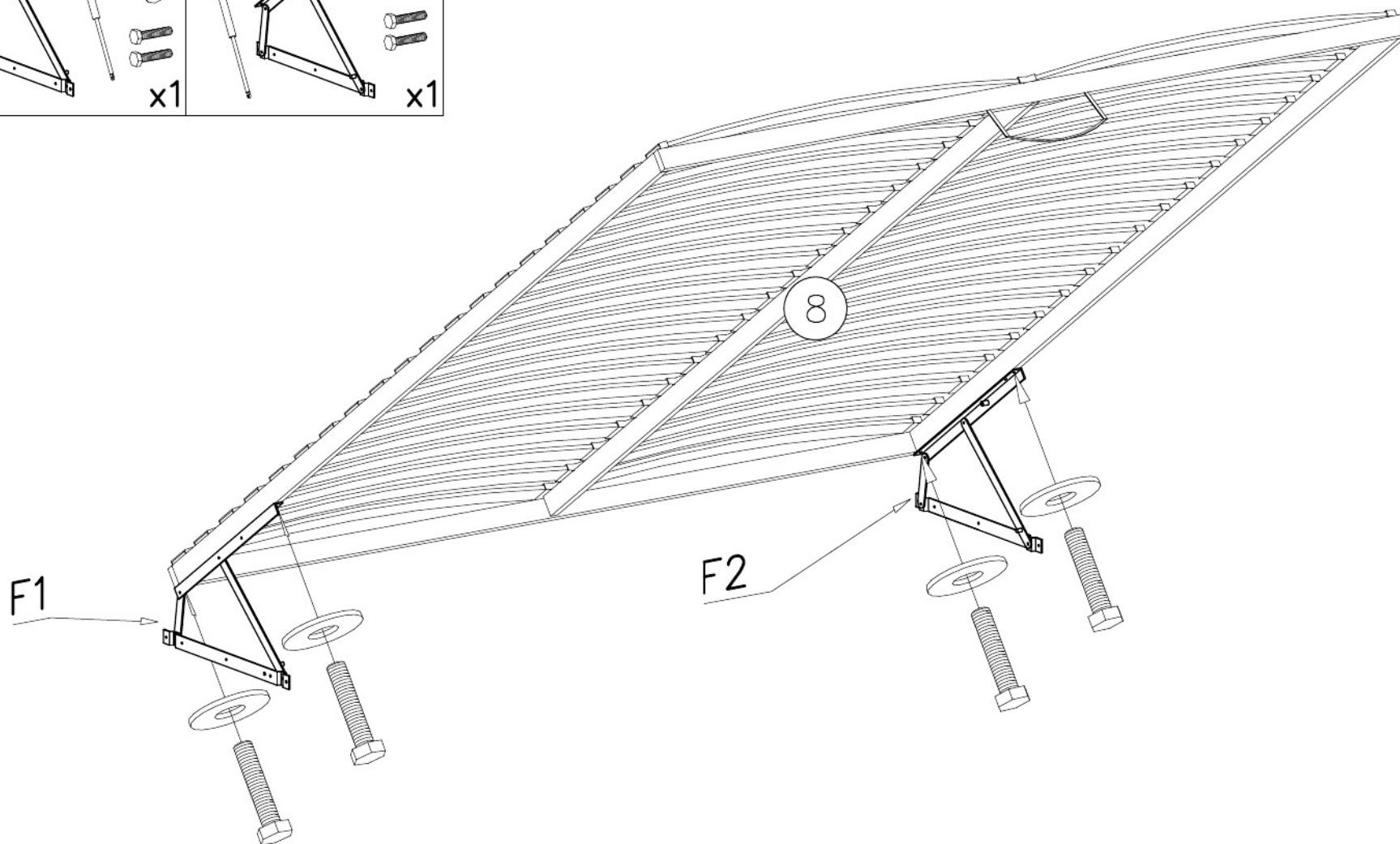
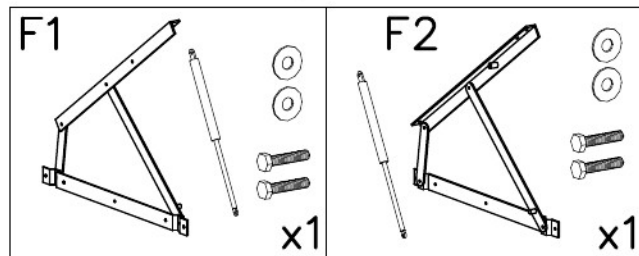



SK Verzia B / lamelový rošt / kov

VIII

Wersja B, Version B
stelaž/slatted frame/lattenrost
metal / metall

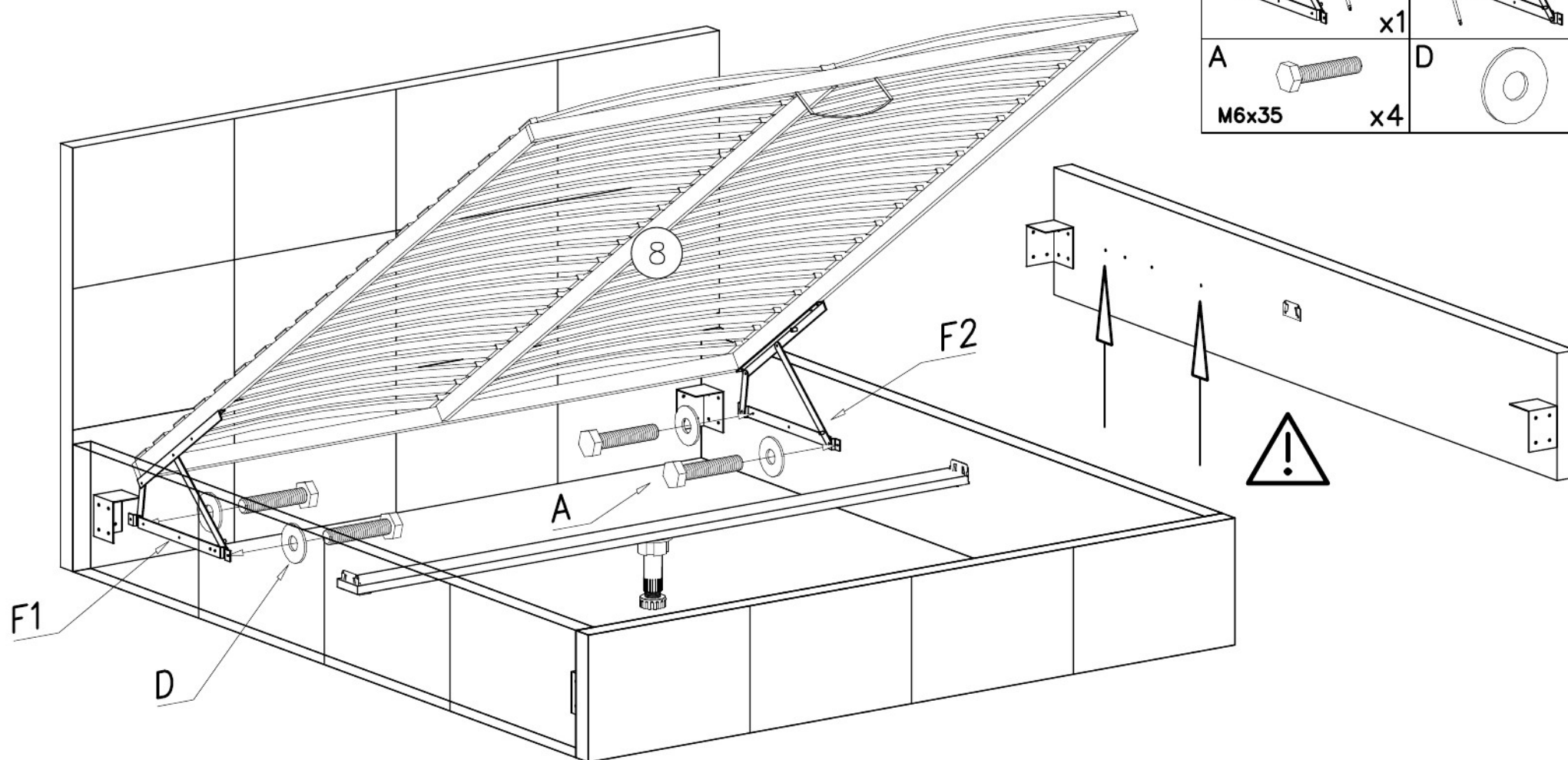
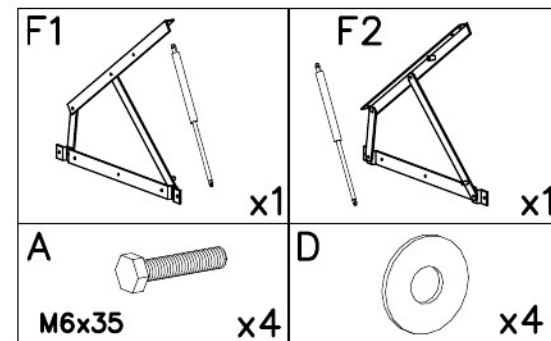



IX

Wersja B, Version B
stelaż/slatted frame/lattenrost
metal / metall

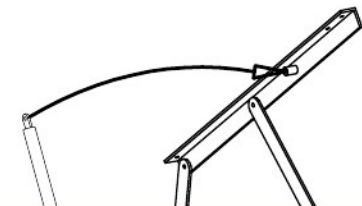
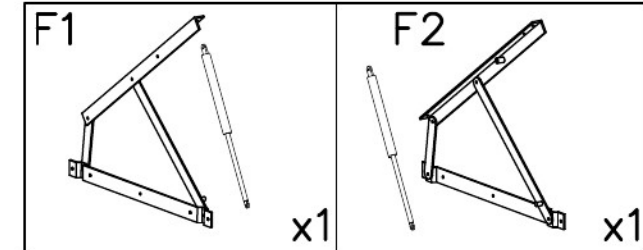
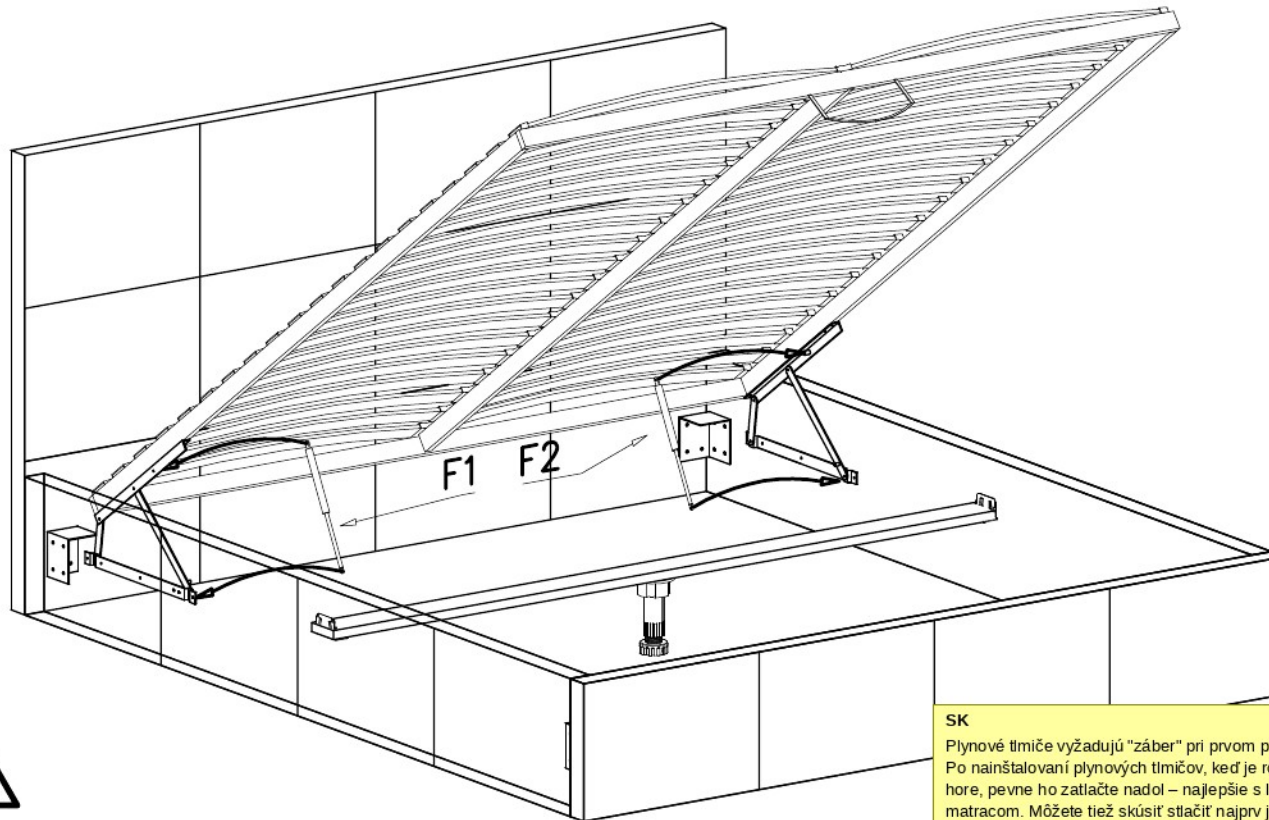

PL Gazowe sprężyny wymagają "rozruszania" przy pierwszym użyciu. Po zamontowaniu sprężyn gazowych, gdy stelaż łóżka będzie w górze, należy nacisnąć go mocno w dół, najlepiej z leżącym na nim materacem. Można również spróbować nacisku na jedną sprężynę gazową, a potem na drugą.

EN The gas springs require "breaking in" on the first use. After installing the gas springs, when the bed frame is in the raised position, press it firmly down, preferably with the mattress on it. You can also try pressing on one gas spring first, and then on the other.

DE Die Gasfedern müssen beim ersten Gebrauch „eingefahren“ werden. Nach dem Einbau der Gasfedern, wenn der Bettrahmen in der oberen Position ist, drücken Sie ihn fest nach unten, am besten mit der Matratze darauf. Sie können auch versuchen, zuerst Druck auf eine Gasfeder und dann auf die andere auszuüben.

SK

Plynové tmiče vyžadujú "záber" pri prvom použití. Po nainštalovaní plynových tmičov, keď je rošt postele hore, pevne ho zatlačte nadol – najlepšie s ležiacim matracom. Môžete tiež skúsiť stlačiť najprv jeden plynový tmič a potom druhý.

SK Plynový tmič

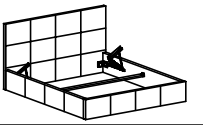

X

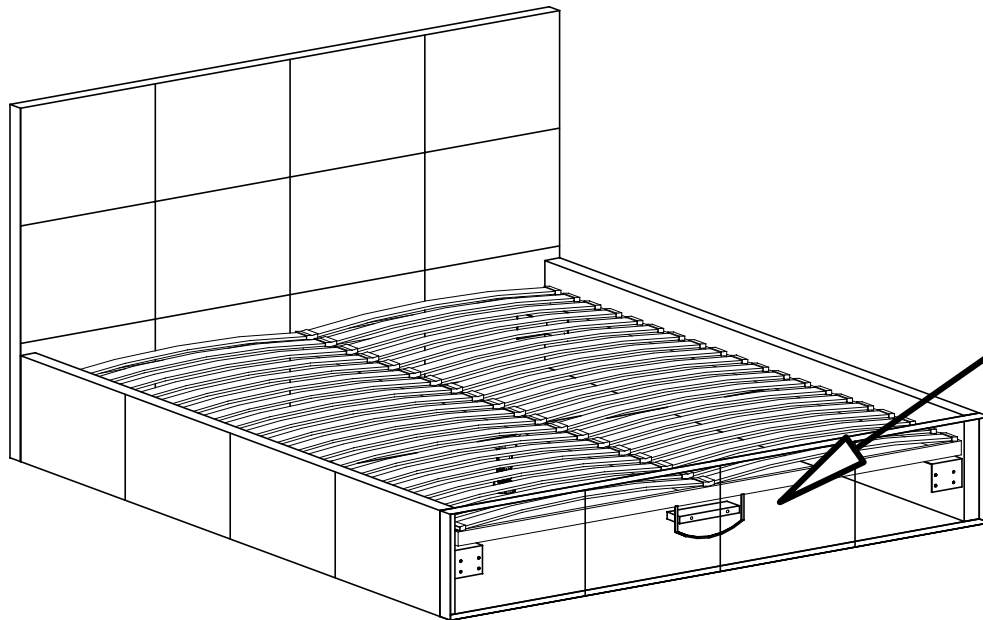
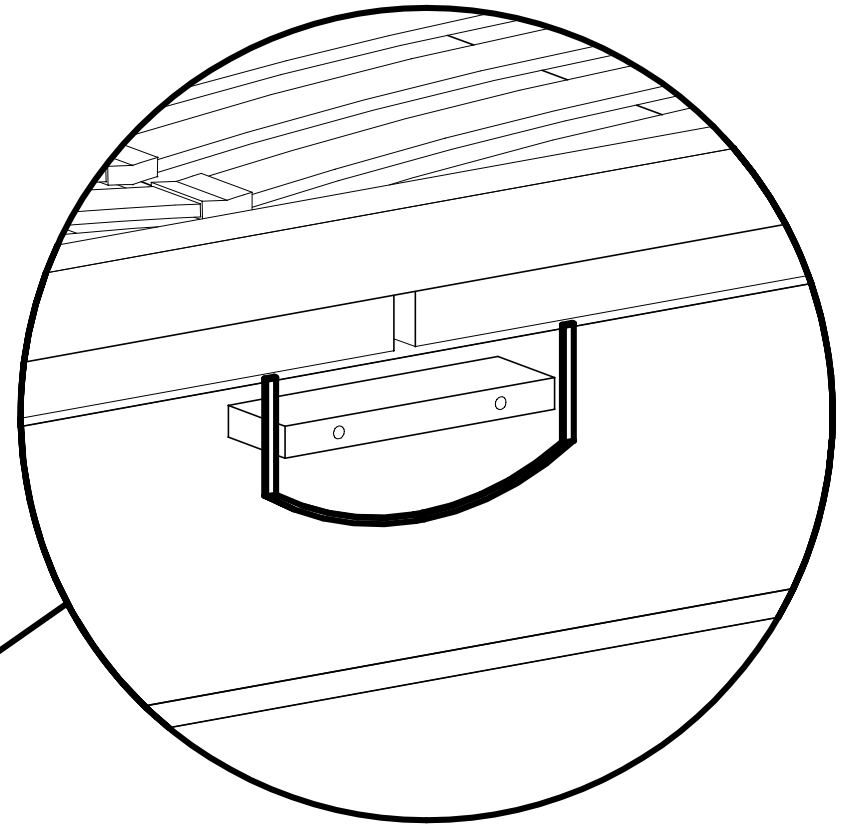
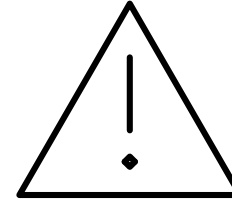
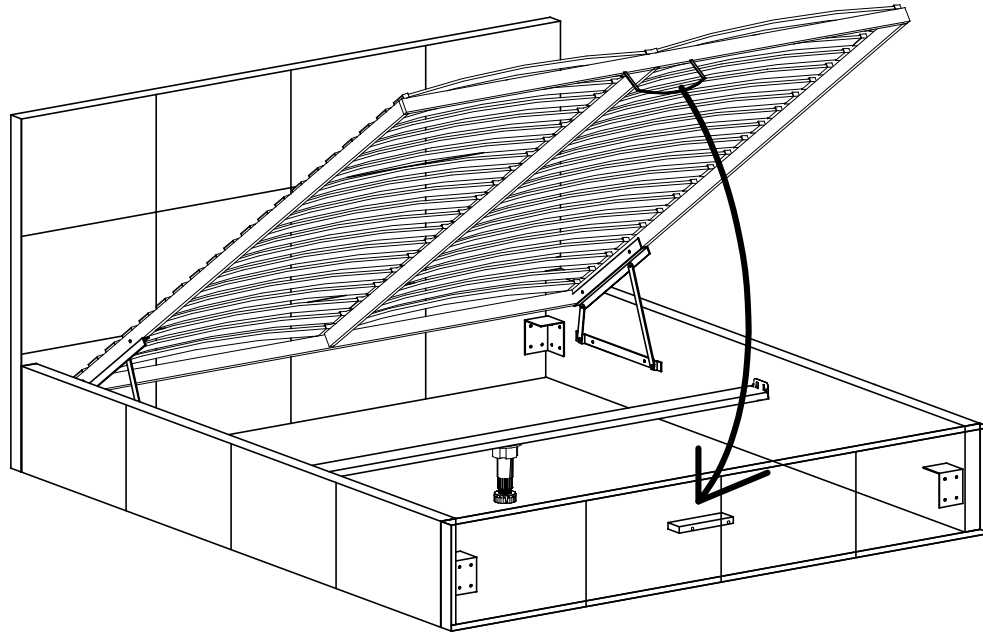

INSTRUKCJA UŻYTKOWANIA – Łóżka tapicerowane, Łóżka drewniane, Łóżka kontynentalne, Łóżka młodzieżowe

Trwałość łóżka zależy od sposobu jego użytkowania, przechowywania, regularnej konserwacji, serwisowania i czyszczenia. Nie należy korzystać z łóżka jeśli jest ono uszkodzone lub któryś z elementów nie działa poprawnie. Producent nie ponosi odpowiedzialności za szkody spowodowane niewłaściwym użytkowaniem łóżka – niezgodnie z instrukcją użytkowania. Łóżko dostarczane jest w stanie rozłożonym, a każdy element jest w kartonie i należy je złożyć zgodnie z instrukcją z naciskiem na montaż w którym uczestniczą minimum dwie osoby z uwagą na bezpieczeństwo. W zależności od modelu, stelaż może być metalowy lub drewniany podnoszony do góry za pomocą siłowników gazowych lub sprężyn. Łóżko opiera się na nóżkach lub ślizgach w zależności od modelu –metalowych, plastikowych, lub drewnianych. Stelaż metalowy składa się z metalowej ramy, metalowych siłowników gazowych, listewek z drewna klejonego i plastikowych łączników listewek z ramą łóżka. Stelaż drewniany składa się z drewnianej ramy i listewek z drewna klejonego i plastikowych łączników listewek z ramą stelaża oraz siłowników sprężynowych. Łóżka dwuosobowe są przeznaczone do spania dla dwóch osób, łóżka jednoosobowe przeznaczone są do spania dla jednej osoby. Producent nie ponosi odpowiedzialności korzystanie ze sprzętu niezgodnie z przeznaczeniem, instrukcją jak również w przypadku niewłaściwej konserwacji i czyszczenia mebli.

I. Zasady montażu

1. Po dostarczeniu przesyłki produkt powinien być wyciągnięty z kartonów i opakowań w ciągu 72 godzin. Długotrwałe przetrzymywanie produktu w kartonie może spowodować wgniecenia materiału i pianki. Zalecamy sprawdzić towar przy kurierze.
2. Łóżka nie należy ustawiać w odległości mniejszej niż 1,5 metr do czynnych źródeł ciepła jak grzejniki, piece, kominki, farelki, piecyki, kominki ekologiczne itp.
3. Łóżka należy ustawiać na twardej i równej powierzchni. Nie wolno ich ustawiać do góry nogami i na boku.
4. Jeśli posiadasz w domu podłogi podatne na zarysowanie, zalecamy zastosowanie podkładek ochronnych pod nóżki. Możesz je kupić w markecie budowlanym.
5. Ze względu na bezpieczeństwo należy bezwzględnie zachować kolejność montażu wskazaną w instrukcji.
6. Przebywanie dzieci podczas montażu łóżka lub wymiany materaca jest zabronione.
7. Prawdopodobnie skrócone według instrukcji i użytkowane zgodnie z zaleceniami łóżka są trwałe.

II. Przeznaczenie

1. Łóżka sprzedawane przez naszą firmę są meblami przeznaczonymi do użytku domowego. Łóżka w rozmiarach powierzchni spania, 120x200, 140x200, 160x200, 180x200, 200x200 są przeznaczone do spania dla maksymalnie 2 osób. Maksymalne obciążenie jednej osoby to 120 kg, a maksymalne obciążeniem dla dwóch osób wynosi 240 kg
2. Łóżka w rozmiarze 90x200 są przeznaczone do spania dla maksymalnie 1 osoby. Maksymalne obciążenie to 120 kg
3. Pojemnik na pościel służy tylko i wyłącznie do przechowywania pościeli. Dnem jest materiał doczepiany na rzep lub płyta HDF montowana zgodnie z instrukcją. Należy pamiętać że nie należy go przepelniać, lub nadmiernie obciążać. W przypadku pojemników na pościel ich maksymalne obciążenie to 10kg rozłożone równomiernie na całym dnie pojemnika. Nie wolno do niego wchodzić, pozwalać dzieciom albo zwierzętom na wchodzenie do niego ani wkładać do niego rzeczy innych niż pościel.
4. Łóżka model Slim, Gold, Bed, Top, Lux, przeznaczone są do materacy o minimalnej wysokości 5cm i wadze 15 kg oraz maksymalnej nieprzekraczającej wysokości 24cm i wadze 30 kg.

III. Zasady bieżącego użytkowania

1. Łóżka powinny być przechowywane wyłącznie w suchych pomieszczeniach w temperaturze od +5°C do +40°C przy wilgotności względnej powietrza: 30–70%.
2. Przed każdym użyciem sprawdź stan łóżka (czystość, pęknięcia, uszkodzenia części strukturalnych, itp).
3. Sprawdź prawidłowość funkcjonowania elementów ruchomych pod względem zużycia i przerwania (wysięgnik, rączka, podnózek, zagłówek, siłowniki sprężynowe lub siłowniki gazowe).
4. Sprawdź stan elementów drewnianych czy nie posiadają pęknięć i wystających elementów.

IV. Ostrzeżenia i informacje dotyczące bezpieczeństwa

***UWAGA* Łóżka nie powinno się używać bez obciążenia matercem ponieważ moc siłowników jest na tyle duża, że może skutkować to samoistnym otwarciem stelaża pod materac. Jeżeli zachodzi potrzeba przesuwania, obracania lub manewrowania łóżkiem bez obciążenia, należy robić to przy otwartym stelażu lub zabezpieczonym zgodnie z instrukcją montażu w taki sposób który uniemożliwi jego otwarcie.**

***UWAGA* Łóżka z podnoszonym stelażem (pojemnikiem na pościel) na siłownikach gazowych lub sprężynach powinny być bezwzględnie chronione przed dziećmi które nie powinny ich obsługiwać.**

1. Łóżka model Slim, Gold, Bed, Top, Lux, przeznaczone są do materacy o minimalnej wysokości 5cm i wadze 15 kg oraz maksymalnej nie przekraczającej wysokości 24cm i wadze 30 kg.
2. Łóżka należy chronić przed bezpośrednim działaniem promieni słonecznych, wilgoci i deszczu.
3. Łóżka nie należy ustawiać w odległości mniejszej niż 1,5 metr do czynnych źródeł ciepła jak grzejniki, piece, kominki, farelki, piecyki, kominki ekologiczne itp.
4. Łóżka należy ustawiać na twardej i równej powierzchni. Nie wolno ich ustawiać do góry nogami i na boku.
5. Bezwzględnie, nigdy nie należy chodzić, biegać, skakać, stawać na głowie i umieszczać ciężkich elementów na łóżku.
6. Siadanie na zagłówku może uszkodzić łóżko.
7. Na łóżkach nie należy wieszac torebek, odzieży, siatek z zakupami itp. może to spowodować zabrudzenie materiału.
8. Pazury, zęby zwierząt i ostre produkty mogą uszkodzić meble. Przedmioty, wystające guziki, nity, breloczki i klucze mogą spowodować uszkodzenia materiału, lub nieodwracalne wgniecenia.
9. Łóżka drewniane posiadają prostokątne krawędzie należy je zabezpieczyć przed dziećmi.
10. Materiały i tkaniny barwiące np. jeans mogą farbować tkaninę obicia łóżek. Szczególnie narażone są jasne kolory i skóry. Dlatego nie należy siadać w wilgotnych i mokrych ubraniach na łóżko i wieszac mokrych tkanin zwłaszcza na łóżkach tapicerowanych.
11. Produkt zawiera materiały, które mogą wywołać reakcje alergiczne (np. Niektóre tkaniny, wypełnienia). Jeśli masz wrażliwość na konkretne materiały, upewnij się, że produkt jest odpowiedni.
12. Jeśli posiadasz w domu podłogi podatne na zarysowanie zalecamy zastosowanie podkładek ochronnych pod nóżki. Możesz je kupić w markecie budowlanym.
13. Prawdopodobnie skrócone według instrukcji i użytkowane zgodnie z zaleceniami łóżka są trwałe.
14. Jeśli łóżko stoi nie używane, należy zapewnić mu opakowanie np. folię która chroni je przed (np. słoną wodą, morskim powietrzem, piaskiem, pyłem) i odłączyć przewód prądowy z gniazdka sieciowego jeśli taki posiada. Przewód prądowy chronić przed uszkodzeniem.
15. Niektóre łóżka posiadają specjalne gumowe, lub plastikowe zaślepki na śruby. Elementy są małe i należy je chronić przed małymi dziećmi.
16. Przebywanie dzieci i zwierząt podczas montażu łóżka lub wymiany materaca jest zabronione.

V. Pielęgnacja

1. Łóżka należy czyścić suchą ściereką. Przy większych zabrudzeniach przetrzeć lekko wilgotną ściereką bez środka czyszczącego, po czym wytrzeć do sucha.
2. Wszystkie części ażurowe i tapicerowane należy odkurzyć odkurzaczem ustawionym na najmniejszą moc ssania i w razie potrzeby przetrzeć miękką szczoteczką.
3. Powłoka lakiernicza, chromowana i malowane elementy nie są odporne na działanie mocnych detergentów, środków zawierających substancje ściągające, rozpuszczalniki, wybielacze, środki chemiczne różnego pochodzenia. Ich użycie może spowodować odbarwienie, odpadnięcie, wybrzuszenie i uszkodzenie powłoki lakierniczej i malarskiej.
4. Powłoka lakiernicza nie jest odporna na narzędzia i przedmioty o ostrych krawędziach, np. czyścik, noże, gąbki do mycia ze ścierekiem, szczotki druciane, dłuta itp.
5. Łóżka tapicerowane zawierające części wykonane z pianek powlekanych tkaniną tapicerską typu welur, ekoskóra, plusz, struktura, boucle inne należy unikać mocnego zabrudzenia. Próby czyszczenia zabrudzeń mogą powodować utratę pierwotnego wyglądu tapicerki. Do czyszczenia tapicerki należy używać wyłącznie specjalistycznych preparatów do tego przeznaczonych. Ważne, aby przed zastosowaniem preparatu wykonać próbkę na mało widocznym miejscu i sprawdzić jak się zachowuje tapicerka.
6. Okresowo należy dokręcać śruby i wkręty w połączeniach mebli.
7. Okresowo należy sprawdzać łóżka czy nie mają żadnych uszkodzeń w konstrukcji powstałych w wyniku nieprawidłowego, lub zbyt intensywnego użytkowania.
8. W przypadku łóżek z podnoszonym stelażem, należy w okresie jego użytkowania sprawdzać działanie siłowników gazowych lub sprężyn (w zależności od modelu stelaża) podnoszących stelaż. W razie stwierdzenia nieprawidłowości należy zgłosić sprawę do producenta aby wymienić siłownik na nowy.

VI. Informacje ogólne

1. W łóżkach tapicerowanych tkaninami takimi jak welur, ekoskóra, struktura, plusz, boucle mogą występować wgniecenia i ślady materiałów pakowych służących do zabezpieczenia produktu na czas transportu. Po rozpakowaniu należy odczekać 72 godziny, a jeśli ślad nie zejdzie przetrzeć lekko wilgotną ściereczką lub przeprosować parownicą. Można też użyć czystej szczotki z włosiem i ruchami kołystymi postawić włos tkaniny.
2. W łóżkach tapicerowanych występuje stopniowe rozciąganie się i fałdowanie materiałów tapicerskich.
3. W produktach tapicerowanych skórami naturalnymi mogą wystąpić nierówności powierzchni, różnice w odcieniach, blizny i otarcia.
4. Zamki błyskawiczne użyte w tapicerkach są ułatwieniem technologicznym i nie służą do zdejmowania pokrowca i odpinania tapicerki.
5. Naturalnymi cechami zużycia mebli są wgniecenia pianki, wypłowienie skóry, wyblaszczanie, przetarcia, zarysowania nóg, zabrudzenia i fałdy materiału.

Producent : Riban s.c. Marcin Ławniczak, Przemysław Helmiński
Nowe Osiedle 15 , 63-630 Rychtal
NIP: 619 205 01 02
REGON: 384 073 659
e-mail: biuro@riban.pl

NÁVOD NA POUŽITIE – Čalúnené posteľe, Drevené posteľe, Kontinentálne posteľe, Mládežnícke posteľe

Životnosť posteľe závisí od spôsobu jej používania, skladovania, pravidelnej údržby, servisu a čistenia. Posteľ sa nesmie používať, ak je poškodená alebo niektorý z jej prvkov nefunguje správne. Výrobca nezodpovedá za škody spôsobené nesprávnym používaním posteľe – v rozpore s návodom na použitie. Posteľ sa dodáva v rozloženom stave, každý prvok je zabalený v kartóne a musí sa zmontovať podľa návodu, pričom montáž by mali z bezpečnostných dôvodov vykonávať minimálne dve osoby. V závislosti od modelu môže byť rošt kovový alebo drevený, zdvíhaný pomocou plynových alebo pružinových tlmivých. Posteľ stojí na nožičkách alebo klzákoch – v závislosti od modelu kovových, plastových alebo drevených. Kovový rošt sa skladá z kovovej rámy, kovových plynových tlmivých, laticiek z lepeného dreva a plastových spojovačov laticiek s rámom posteľe. Drevený rošt sa skladá z drevenej rámy, laticiek z lepeného dreva, plastových spojovačov a pružinových tlmivých. Dvojložkové posteľe sú určené pre dve osoby, jednolôžkové pre jednu osobu. Výrobca nezodpovedá za používanie zariadenia v rozpore s jeho určením a návodom, ani za nesprávnu údržbu a čistenie nábytku.

I. Zásady montáže

- Po doručení zásielky je potrebné výrobok vybrať z kartónov a obalov do 72 hodín. Dlhodobé skladovanie výrobku v kartóne môže spôsobiť deformácie materiálu a peny. Odporúčame skontrolovať tovar pri kuriérovi.
- Posteľ nesmie byť umiestnená bližšie ako 1,5 metra od aktívnych zdrojov tepla, ako sú radiátory, pece, krby, ohrievače, ekologické krby a pod.
- Posteľe musia byť umiestnené na tvrdom a rovnom povrchu. Nesmú byť otočené hore nohami ani nabok.
- Ak máte doma podlahy náchylné na poškrabanie, odporúčame použiť ochranné podložky pod nožičky. Zakúpite ich v stavebnine.
- Z bezpečnostných dôvodov je potrebné bezpodmienečne dodržiavať poradie montáže uvedené v návode.
- Prítomnosť detí počas montáže posteľe alebo výmeny matracu je zakázaná.
- Správne zmontované posteľe, používané v súlade s odporúčaniami, sú trvanlivé.

II. Určenie

- Posteľe predávané našou spoločnosťou sú nábytkom určeným na domáce použitie. Posteľe s rozmermi spiaccej plochy 120×200, 140×200, 160×200, 180×200, 200×200 sú určené pre maximálne 2 osoby. Maximálna záťaž jednej osoby je 120 kg, maximálna záťaž dvoch osôb je 240 kg.
- Posteľe s rozmermi 90×200 sú určené pre maximálne 1 osobu. Maximálna záťaž je 120 kg.
- Úložný priestor na posteľnú bielizeň slúži výhradne na skladovanie posteľnej bielizne. Dno tvorí látka pripevnená na suchý zips alebo doska HDF montovaná podľa návodu. Priestor sa nesmie prepĺňovať ani nadmerne zaťažovať. Maximálna záťaž úložného priestoru je 10 kg rovnomerne rozložených po celom dne. Je zakázané vstupovať do priestoru, dovoliť deťom alebo zvieratám doň vstupovať, ani vkladať doň iné veci ako posteľnú bielizeň.
- Posteľe modelu Slim, Gold, Bed, Top, Lux sú určené pre matrace s minimálnou výškou 5 cm a hmotnosťou 15 kg a maximálnou výškou nepresahujúcou 24 cm a hmotnosťou 30 kg.

III. Zásady bežného používania

- Posteľe musia byť skladované výhradne v suchých miestnostiach pri teplote od +5 °C do +40 °C a relatívnej vlhkosti vzduchu 30–70 %.
- Pred každým použitím skontrolujte stav posteľe (čistota, praskliny, poškodenie konštrukčných prvkov a pod.).
- Skontrolujte správnosť fungovania pohyblivých prvkov z hľadiska opotrebovania a prerušenia (výložník, rukoväť, opierka nôh, čelo, pružinové alebo plynové tlmivce).
- Skontrolujte stav drevených prvkov, či nemajú praskliny a vyčnievajúce časti.

IV. Upozornenia a bezpečnostné informácie

UPOZORNENIE Posteľ sa nesmie používať bez zaťaženia matracom, pretože výkon tlmivých je natoľko veľký, že môže dôjsť k samovoľnému otvoreniu roštu pod matracom. Ak je potrebné posúvať, otáčať alebo manévrovať s posteľou bez zaťaženia, je potrebné tak robiť pri otvorení rošte alebo zabezpečiť ho podľa montážneho návodu spôsobom, ktorý znemožní jeho otvorenie.

UPOZORNENIE Posteľe so zdvíhacím roštom (úložným priestorom na bielizeň) na plynových alebo pružinových tlmivých musia byť bezpodmienečne chránené pred deťmi, ktoré ich nesmú obsluhovať.

- Posteľe modelu Slim, Gold, Bed, Top, Lux sú určené pre matrace s minimálnou výškou 5 cm a hmotnosťou 15 kg a maximálnou výškou nepresahujúcou 24 cm a hmotnosťou 30 kg.
- Posteľe chráňte pred priamym pôsobením slnečných lúčov, vlhkosti a dažďa.
- Posteľ nesmie byť umiestnená bližšie ako 1,5 metra od aktívnych zdrojov tepla (radiátory, pece, krby, ohrievače, ekologické krby a pod.).
- Posteľe musia byť umiestnené na tvrdom a rovnom povrchu. Nesmú byť otočené hore nohami ani nabok.
- Nikdy a za žiadnych okolností sa nesmie po posteli chodiť, behať, skákať, stáť na hlave ani umiestňovať na ňu ťažké predmety.
- Sadanie na čelo posteľe môže poškodiť posteľ.
- Na posteľe nesmú byť vešané tašky, oblečenie, nákupné siete a pod. – môže to spôsobiť znečistenie materiálu.
- Pazúry, zuby zvierat a ostré predmety môžu poškodiť nábytok. Vyčnievajúce gombíky, nity, prívesky a kľúče môžu spôsobiť poškodenie materiálu alebo neodstrániteľné priehlbiny.
- Drevené posteľe majú ostré hrany – chráňte ich pred deťmi.
- Materiály a tkaniny, ktoré farbia (napr. džínsovina), môžu zafarbiť poťah posteľe. Obzvlášť ohrozené sú svetlé farby a kože. Nesmiete sedieť na posteli vo vlhkom oblečení ani vešať mokré tkaniny na čalúnené posteľe.
- Výrobok obsahuje materiály, ktoré môžu vyvolať alergické reakcie (napr. niektoré tkaniny, výplne). Ak ste citliví na konkrétne materiály, uistite sa, že výrobok je pre vás vhodný.
- Ak máte doma podlahy náchylné na poškrabanie, odporúčame použiť ochranné podložky pod nožičky.
- Správne zmontované posteľe, používané v súlade s odporúčaniami, sú trvanlivé.
- Ak posteľ dlhodobo nepoužívate, zabaľte ju do ochrannej fólie a odpojte napájací kábel zo zásuvky, ak ho posteľ má.
- Niektoré posteľe majú špeciálne gumové alebo plastové zátky na skrutky – chráňte ich pred malými deťmi.
- Prítomnosť detí a zvierat počas montáže posteľe alebo výmeny matracu je zakázaná.

V. Údržba

- Posteľe čistíte suchou utierkou. Pri väčšom znečistení pretrite jemne navlhčenou utierkou bez čistiaceho prostriedku a následne dôkladne osušte.
- Všetky ažurové a čalúnené časti vysajte vysávačom nastaveným na najnižší výkon a v prípade potreby pretrite mäkkou kefou.
- Lakovaná, chrómovaná a maľovaná povrchová úprava nie je odolná voči silným detergentom, brúsnyim látkam, rozpúšťadlám ani bieliadlám. Ich použitie môže spôsobiť odfarebenie alebo poškodenie povrchu.
- Lakovaná povrchová úprava nie je odolná voči ostrým predmetom (škrabky, nože, drôtené kefy, dláta a pod.).

5. Čalúnené postele z velúru, eko-kože, plyša, štruktúry, buklé – vyhýbajte sa silnému znečisteniu. Na čistenie používajte výhradne špeciálne prípravky; pred použitím vykonajte skúšku na nenápadnom mieste.
6. Pravidelne utáhujte skrutky a vruty v spojoch nábytku.
7. Pravidelne kontrolujte postele, či nemajú poškodenia konštrukcie.
8. Pri posteliach so zdvíhacím roštom pravidelne kontrolujte funkčnosť tlmičov. Pri akomkoľvek probléme kontaktujte výrobcu.

VI. Všeobecné informácie

1. Na čalúnených posteliach sa môžu po rozbalení objaviť priehlbiny a stopy po obaloch. Počkajte 72 hodín; ak stopa nezmizne, pretrite miesto navlhčenou utierkou alebo oparte parným čističom.
2. Na čalúnených posteliach dochádza k postupnému natáhovaniu a skladaniu čalúnnych materiálov.
3. Výrobky čalúnené prírodnou kožou môžu mať nerovnosti povrchu, rozdiely v odtieňoch, jazvy a odreniny.
4. Zipové uzávery v čalúnení sú technologickým prvkom a neslúžia na sňatie krytu.
5. Prírodnými znakmi opotrebovania nábytku sú priehlbiny peny, vyblednutie kože, lesk, odretiny, poškrabanie nožičiek a záhyby materiálu.

Výrobca: Riban s.c. Marcin Ławniczak, Przemysław Helmiński
Nowe Osiedle 15, 63-630 Rychtal
IČO (NIP): 619 205 01 02 | REGON: 384 073 659
e-mail: biuro@riban.pl